

# KWC

ARMATUREN +  
ROBINETTERIE  
RUBINETTERIA  
GRIFERIA  
FAUCETS

## 802 192

09/04

Montage- und Serviceanleitung

Instructions de montage et d'entretien

Istruzioni di montaggio e di assistenza

Instrucciones de montaje y servicio

Installation and service instructions

**Küchenmischer mit Schwenkauslauf/Ausziehbrause/Auszugneoperl**

**Mitigeur de cuisine avec bec orientable/douchette et neoperl escamotable**

**Miscelatore da cucina con bocca orientabile/doccia e neoperl estraibile**

**Mezclador de cocina con boca orientable de salida/ducha y neoperl extraíble**

**Kitchen faucet with swivel spout/pull-out spray and pull-out aerator**

## KWC KONOS

**KWCKONOS  
K.10.K1.12**

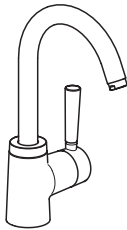

**KWCKONOS  
K.10.K1.48**

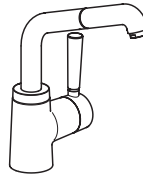

**KWCKONOS  
K.10.K1.23**

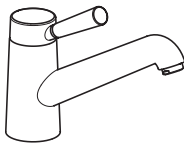

**KWCKONOS  
K.10.K1.33**

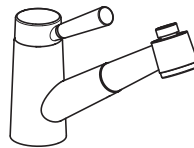

**Schweiz, Suisse:**

KWC AG  
Hauptstrasse 57  
CH-5726 Unterkulm

Tel. : 062 768 67 77  
Fax : 062 768 61 69

**Deutschland:**

KWC Deutschland GmbH  
Rigipsstraße 15  
D-71083 Herrenberg

Tel. : 07032 7809 0  
Fax : 07032 7809 30

**Italia:**

KWC Italia S.r.l.  
Via A. Meucci 54  
I-36057 Arcugnano (VI)

Tel. : 0 44 496 48 20  
Fax : 0 44 496 47 35

**France:**

Hansa France  
Rue Ettore Bugatti  
F-67038 Strasbourg-Cedex 2

Tel. : 03 88 78 88 08  
Fax : 03 88 76 55 32

**Oesterreich:**

Hansa Austria GmbH  
Rottfeld 7  
A-5020 Salzburg

Tel. : 0662 433 100  
Fax : 0662 433 100 20

**USA:**

KWC Faucets Inc.  
1770 Corporate Drive #580  
Norcross, Georgia 30093

Phone: 678 334 2121  
Fax: 678 334 2128



Recyclingpapier auf 100% Altpapierbasis.  
Papier de recyclage sur 100% bases de vieux papier.  
Riciclaggio della carta sulla base della carta straccia di 100%.  
Reciclação do documento sobre base do papel usado de 100%.  
Recycling paper on 100% waste paper basis.

**Betriebsdaten****Caractéristiques de fonctionnement****Caratteristiche di funzionamento****Datos de servicio****Operating data****Betriebsdaten:**

Idealer Betriebsdruck	: 3 bar
Max. Betriebsdruck	: 5 bar
Druckgleichheit empfehlenswert.	
Ideale Wassertemperatur	: 60 °C
Max. Wassertemperatur	: 80 °C

**Caractéristiques de fonctionnement**

Pression de service idéale	: 3 bar
Pression de service max.	: 5 bar
Egalité de pression recommandée.	
Température idéale de l'eau	: 60°C
Température max. de l'eau	: 80°C

**Achtung:**

Vor Montage die Leitungen gründlich durchspülen!

**Attention:**

Rincer à fond la tuyauterie avant le montage!

Weitere Informationen finden Sie in unseren detaillierten Verkaufsunterlagen.

Pour informations supplémentaires voir nos documentations de vente détaillées.

**Caratteristiche di funzionamento**

Pressione di servizio ideale	: 3bar
Pressione di servizio mass.	: 5bar
Si raccomanda pressioni uguali.	
Temperatura acqua calda ideale	: 60°C
Temperatura acqua calda mass.	: 80 °C

**Datos de servicio**

Presión ideal de servicio	: 3 bar
Presión máxima de servicio	: 5 bar
Se recomienda la igualdad de las presiones.	
Temperatura ideal del agua	: 60 °C
Temperatura máxima del agua	: 80 °C

**Attenzione:**

Risciacquare bene le tubazioni prima del montaggio!

**Atención:**

Enjuagar escrupulosamente las tuberías antes del montaje!

Ulteriori informazioni le troverete nelle nostre dettagliate documentazioni.

Información más detallada en nuestra documentación de ventas.

**Operating data**

Ideal operating pressure	: 3 bar (45 PSI)
Max. operating pressure	: 5 bar (70 PSI)
Equal pressures are recommended.	
Ideal water temperature	: 60 °C (140°F)
Max. water temperature	: 80 °C (180°F)

**Attention:**

Before installation flush pipes thoroughly!

For further information refer to our detailed sales literature.



**D** Schäden, die infolge unsachgemässer Behandlung, natürlicher Abnutzung oder zu grosser Inanspruchnahme entstanden sind, sind von unseren Garantieleistungen ausgeschlossen!

**F** Ces dommages survenus en raison d'un traitement inadéquat, des signes d'usure traitement inadéquat, naturels ou du grand utilisation, sont exclus de notre garantie.

**I** Danni ai rubinetti, conseguenti da un trattamento non appropriato, sono esclusi dalla nostra garanzia!

**Sp** Daños, debidos a un tratamiento inadecuado, son excluidos de la nuestra garantía.

**E** Damages of the faucets as a result of incorrect handling are excluded from the manufacturers warranty!

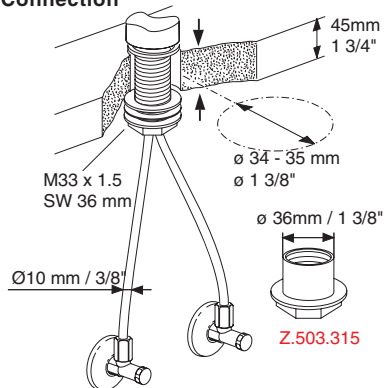
**Befestigung****Fixation****Fissaggio****Fijación****Connection**

Stützenbefestigung  
 Fixation par tube fileté  
 Fissaggio con con codolo filettato  
 Fijación de las tubuladuras  
 Threaded connection mounting

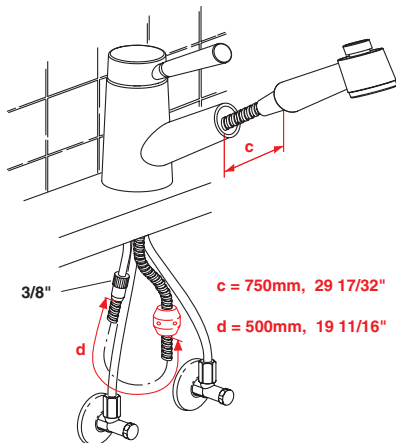
**Montage des Arretiergewichtes****Montage du contre-poids****Montaggio del contrappeso****Montaje del contrapeso****Installation of limit stop weight**

D - Schlauch  $\varnothing 15$  an Anschlussmutter G 3/8" anschliessen, von Hand festziehen.  
 - Gummidichtung nicht vergessen.

F - Raccorder le flexible  $\varnothing 15$  sur l'écrou G 3/8" et serrer à la main.  
 - Ne pas oublier le joint en caoutchouc.

**Inbetriebsetzung****Mise en service****Messa in funzione****Puesta en servicio****Taking in service**

D - Mischer spülen (zuerst Brausesieb und Neoperl demontieren)

F - Rincer le mitigeur (demonter d'abord le tamis de la douche et le Neoperl)

I - Sciacquare il miscelatore (smontare prima il filtro della doccia e il Neoperl)

Sp - Enjuagar el mezclador (desmontar primero el camiz de la ducha y el Neoperl)

E - Flush faucet (first remove spray aerator and Neoperl)

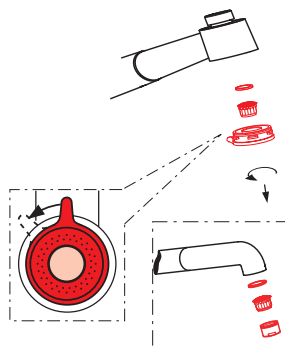
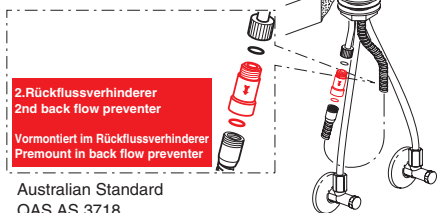
**USA / CAN / AUS**

I - Collegate il flessibile  $\varnothing 15$  con il dado G 3/8" e stringete.  
 - Non dimenticate la guarnizione di gomma.

Sp - Conectar el tubo flexible  $\varnothing 15$  a la tuerca de empalme G3/8" y apretar manualmente.  
 - No olvidar la junta de goma.

E - Connect hose  $\varnothing 15$  to connection nut G 3/8", tighten by hand.  
 - Do not forget rubber seal.

**Höchsttemperaturbegrenzung**

Limitation de la température max.

Limitazione della temperatura massima

Limitación de la temperatura máxima

Maximum temperature limitation

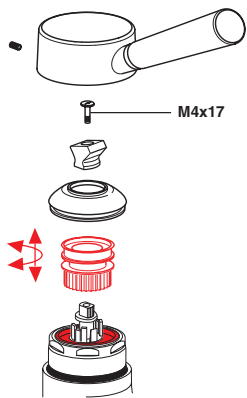

Max. Temperaturbereich :  
 Plage de température max. :  
 Campo di temperatura mass. :  
 Gama de temperaturas máx. :  
 Max. temperature range :

Begrenzter Temperaturbereich :  
 Plage de température réduite :  
 Campo di temperatura ridotto :  
 Gama de temperaturas reducidas :  
 Reduced temperature range :

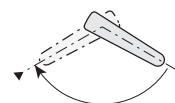

Pfeil auf Kerbe.  
 Flèche sur encoche.  
 Freccia su scanalatura.  
 Flecha en la hendidura.  
 Arrow on groove.

Position A - G.  
 Position A - G.  
 Position A - G.  
 Posición A - G.  
 Positions A - G.

**Mengenbegrenzung**

Limitation du débit

Limitazione della portata

Limitación del caudal

Limitation of faucet flow rate

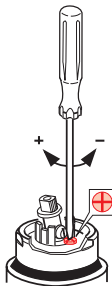

**Austausch der Steuerpatrone**

Remplacement de la cartouche

Sostituzione della cartuccia

Recambio del cartucho de mando

Changing of the control cartridge

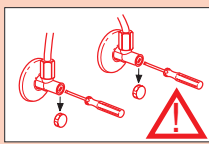

Kalt- und Warmwasser absperren.  
 Fermer eau froide et chaude.  
 Chiudere acqua fredda e calda.  
 Interrumpir la salida de agua fría y caliente.  
 Turn off cold and hot water.

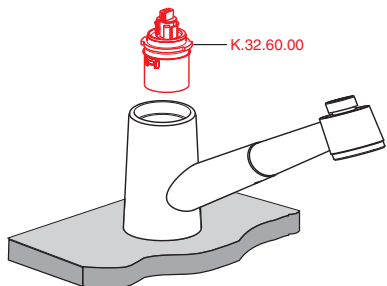
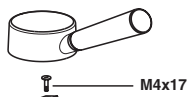

**Ersatzteile**  
**Pièces de rechange**  
**Pezzi di ricambio**  
**Repuestos**  
**Spare parts**

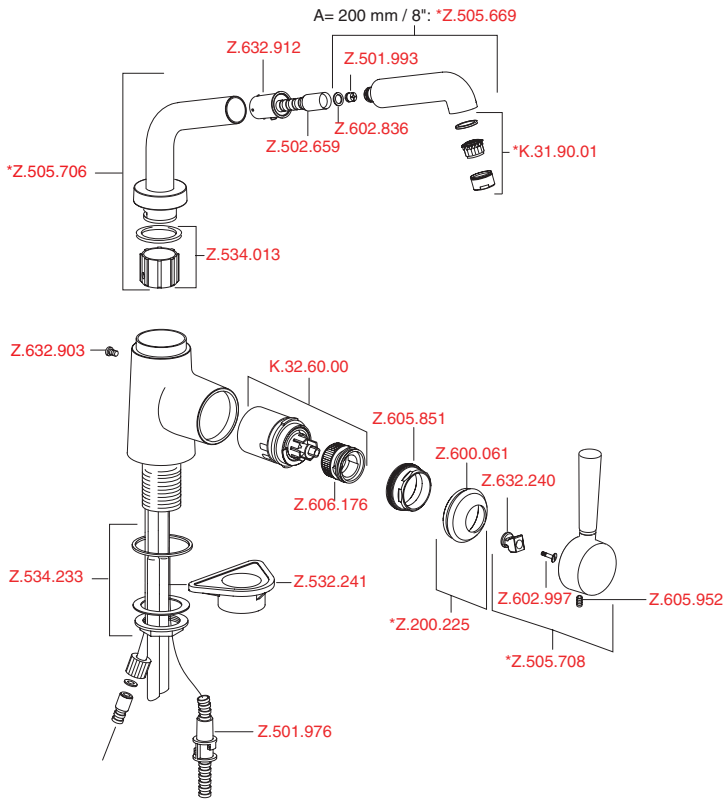

**USA/CAN:**

Z.534.034

2. Rückflussverhinderer  
 2nd back flow preventer  
 Vormontiert im Rückflussverhinderer  
 Premount in back flow preventer

**AUSTRALIA:**

Z.506.651

2. Rückflussverhinderer  
 2nd back flow preventer  
 Vormontiert im Rückflussverhinderer  
 Premount in back flow preventer  
 Australian Standard  
 AS / NZS 3718

**D** \* Bitte bei Bestellung Farbe angeben.  
**F** \* Lors de la commande, veuillez indiquer la couleur, s.v.p.  
**I** \* P.f., nell' ordinazione indicare il colore.  
**Sp** \* Rogamos indique el color al hacer el pedido.  
**E** \* Please specify the color when placing your order.

Ersatzteile  
 Pièces de rechange  
 Pezzi di ricambio  
 Repuestos  
 Spare parts

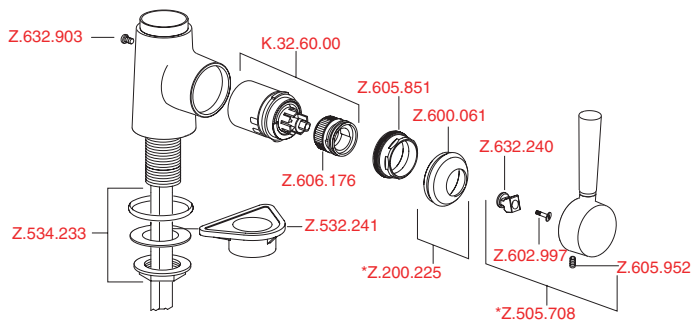
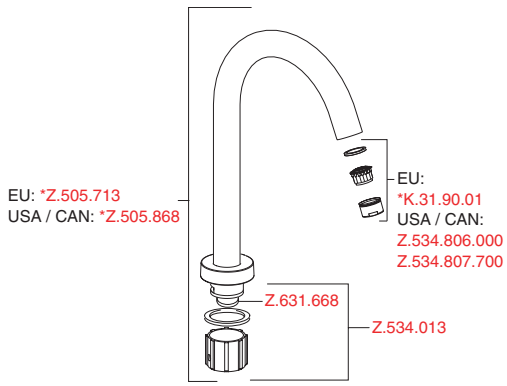

**D** \* Bitte bei Bestellung Farbe angeben.  
**F** \* Lors de la commande, veuillez indiquer la couleur, s.v.p.  
**I** \* P.f., nell' ordinazione indicare il colore.  
**Sp** \* Rogamos indique el color al hacer el pedido.  
**E** \* Please specify the color when placing your order.

**Ersatzteile**  
**Pièces de rechange**  
**Pezzi di ricambio**  
**Repuestos**  
**Spare parts**

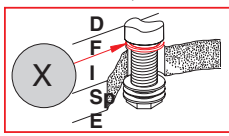
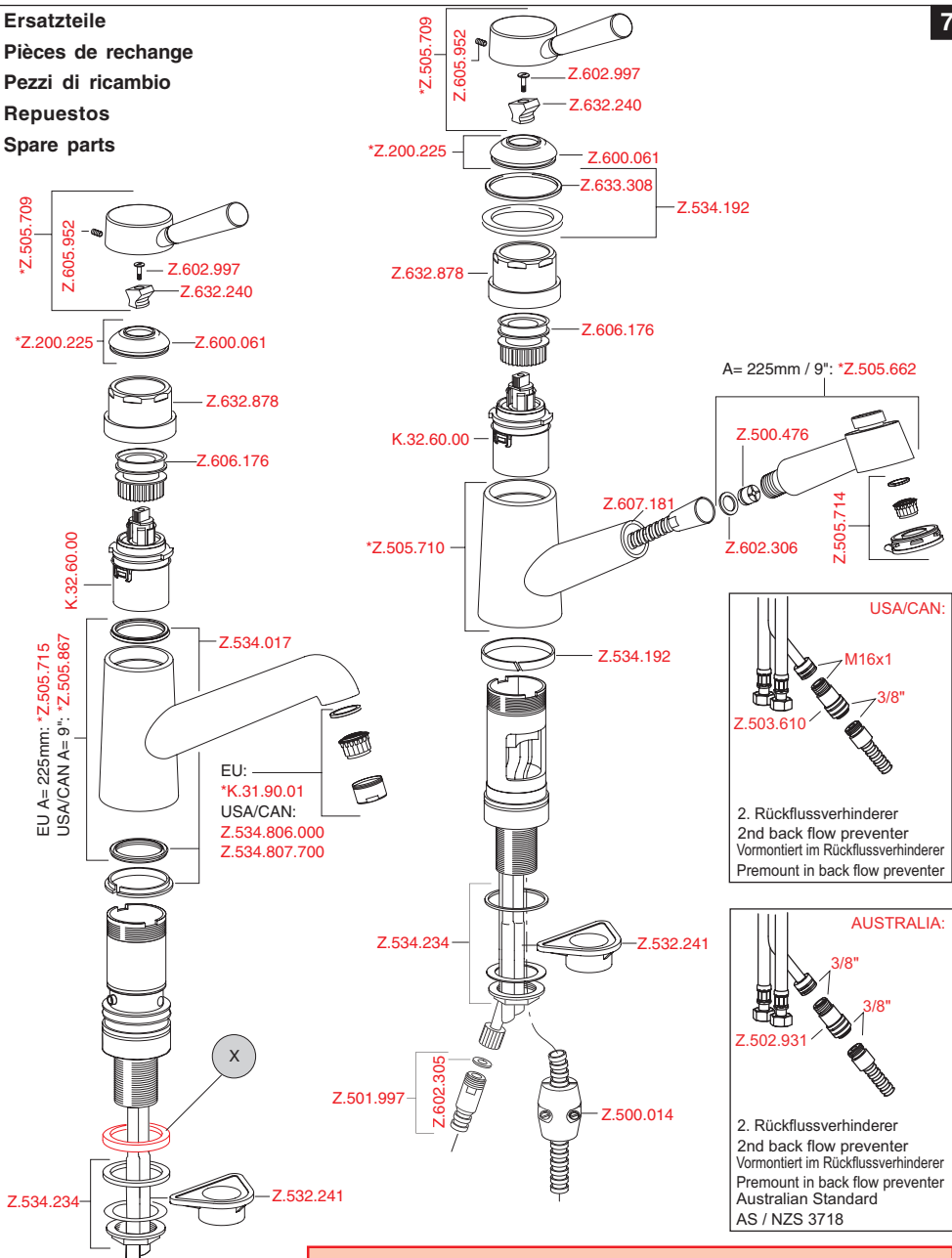

**\* Bitte bei Bestellung Farbe angeben.**  
**\* Lors de la commande, veuillez indiquer la couleur, s.v.p.**  
**\* P.f., nell' ordinazione indicare il colore.**  
**\* Rogamos indique el color al hacer el pedido.**  
**\* Please specify the color when placing your order.**

**USA/CAN:**

2. Rückflussverhinderer  
 2nd back flow preventer  
 Vormontiert im Rückflussverhinderer  
 Premount in back flow preventer

**AUSTRALIA:**

2. Rückflussverhinderer  
 2nd back flow preventer  
 Vormontiert im Rückflussverhinderer  
 Premount in back flow preventer  
 Australian Standard  
 AS / NZS 3718

## Pflegeanleitung für Armaturen und Zubehör

### Instruction pour la maintenance des robinets et des accessoires

### Istruzioni per la manutenzione di rubinetti e accessori

### Instrucciones para el cuidado de griferías y accesorios

### Maintenance / Cleaning instructions for faucets and accessories

#### Grundsätzliche Reinigungshinweise:

- Beim Reinigen muss die Oberfläche der Armatur kalt sein (Wärme beschleunigt die Zerstörung der Oberfläche)!
- Reinigungshinweise der Reinigungsmittelhersteller beachten!

#### Die Pflege:

- Armatur täglich mit weichem Lappen trocken reiben!
- Scheuernde Reinigungsmittel und Putzschwämme unbedingt vermeiden!

#### Die Reinigung:

- Schmutz- oder Kalkflecken auf der Armaturenoberfläche nur mit mildem Reinigungsmittel entfernen!
- Sofort nach dem Reinigen alle Reinigungsmittelrückstände mit kaltem Wasser wegsplülen!
- Mit weichem Lappen trocken reiben.

#### Instructions principales pour le nettoyage

- Durant le nettoyage, la surface du robinet doit être froide (la chaleur accélère l'usure de la surface)!
- Nous vous prions de faire attention aux indications mentionnées sur les nettoyages!
- Assurez vous que les produits ne contiennent pas d'acides ou des substances corrosives.

#### L'entretien

- Le robinet doit être nettoyé chaque jour avec un chiffon mou.
- Évitez absolument l'usage des brillants pour métaux, éponges abrasives ou produits similaires!

#### Le nettoyage

- Enlevez salissures et dépôts calcaires de la surface du robinet seulement avec des produits qui ne sont pas agressifs!
- Immédiatement après le nettoyage, rincer bien les résidus des détergents avec de l'eau froide!
- Sécher avec un chiffon mou.

#### Principali istruzioni per la pulizia:

- Durante la pulizia, la superficie del rubinetto deve essere fredda (il calore accelera il logorio della superficie)!
- Fare attenzione alle indicazioni riportate sui prodotti per la pulizia!
- Accertarsi che non contengano acidi o sostanze corrosive.

#### La manutenzione:

- Il rubinetto deve essere asciugato quotidianamente con un panno morbido.
- Evitare assolutamente paglietta, spugne abrasive o similari!

#### La pulizia:

- Togliere sporco e calcare dalla superficie del rubinetto solo con detersivi non aggressivi!
- Subito dopo la pulizia, sciacquare bene i residui di detersivo con acqua fredda!
- Asciugare con un panno morbido.

#### Avisos básicos de limpieza:

- Cuando se procede a limpiar la grifería, su superficie debe estar fría (el calor acelera la destrucción de la superficie)!
- Respetar los avisos de limpieza del fabricante del detergente!

#### Cuidado:

- Secar la grifería frotando diariamente con un paño blando!
- Evite, imprescindiblemente, detergentes y esponjas de limpieza raspantes!

#### Limpeza:

- Quitar las manchas de suciedad o cal en la superficie de la grifería sólo con un detergente poco agresivo!
- Inmediatamente después de la limpieza eliminar, enjuagando con agua fría, todos los residuos del detergente!
- Secar frotando con un paño blando.

#### In General

- Faucet surface must be of room temperature before cleaning (elevated temperature increases destruction of the surface).
- Cleaning instructions of the detergent manufacturer must be obeyed.

#### Maintenance

- Faucet must be dry-cleaned with soft cloth daily.
- Never use corrosive cleaners or cleaning pads.

#### Cleaning

- Dirt or calcareous deposits on faucet's surface must removed with soft detergent or with soap water!
- Rinse will immediately with water (make sure no detergent remains on surface)
- Dry with soft cloth



D Schäden, die infolge unsachgemässer Behandlung, natürlicher Abnutzung oder zu grosser Inanspruchnahme entstanden sind, sind von unseren Garantieleistungen ausgeschlossen!

F Ces dommages survenus en raison d'un traitement inadéquat, des signes d'usure traitement inadéquat, naturels ou du grand utilisation, sont exclus de notre garantie.

I Danni ai rubinetti, conseguenti da un trattamento non appropriato, sono esclusi dalla nostra garanzia!

Sp Daños, debidos a un tratamiento inadecuado, son excluidos de la nuestra garantía.

E Damages of the faucets as a results of incorrect handling are excluded from the manufacturers warranty!