

# KWC

ARMATUREN +  
ROBINETTERIE  
RUBINETTERIA  
GRIFERIA  
FAUCETS

## 802 103

09/04

Montage- und Serviceanleitung

Instructions de montage et d'entretien

Istruzioni di montaggio e di assistenza

Instrucciones de montaje y servicio

Installation and service instructions

**Küchenmischer mit Ausziehbrause**

**Mitigeur de cuisine avec douchette escamotable**

**Miscelatore da cucina con doccia estraibile**

**Mezclador de cocina con ducha extraíble**

**Kitchen faucet with pull-out spray**

**KWC DOMO  
KWC VITA-UNO**

**KWC ORCINO  
KWC VITA-DUO**

**KWC STAR**

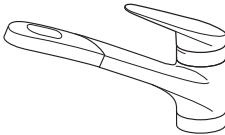

**KWC ORCINO**  
K.10.71.32/33

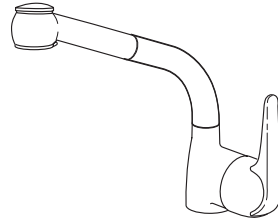

**KWC DOMO**  
K.10.61.02/03

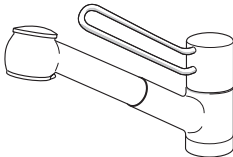

**KWC VITA-UNO**  
K.10.U1.32/33

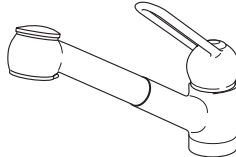

**KWC VITA-DUO**  
K.10.T1.32/33

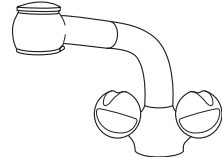

**KWC STAR**  
K.10.41.02/03

**Schweiz, Suisse:**

KWC AG  
Hauptstrasse 57  
CH-5726 Unterkulm

**Deutschland:**

KWC Deutschland GmbH  
Rigipsstraße 15  
D-71083 Herrenberg

**Italia:**

KWC Italia S.r.l.  
Via A. Meucci 54  
I-36057 Arcugnano (VI)

**France:**

Hansa France  
Rue Ettore Bugatti  
F-67038 Strasbourg-Cedex 2

Tel. : 062 768 67 77  
Fax : 062 768 61 69

Tel. : 07032 7809 0  
Fax : 07032 7809 30

Tel. : 0 44 496 48 20  
Fax : 0 44 496 47 35

Tel. : 03 88 78 88 08  
Fax : 03 88 76 55 32

**Oesterreich:**

Hansa Austria GmbH  
Rottfeld 7  
A-5020 Salzburg

**USA:**

KWC Faucets Inc.  
1770 Corporate Drive #580  
Norcross, Georgia 30093



Recyclingpapier auf 100% Altpapierbasis.  
Papier de recyclage sur 100% bases de vieux papier.  
Riciclaggio della carta sulla base della carta straccia di 100%.  
Reciclaje del documento sobre base del papel usado del 100%.  
Recycling paper on 100% waste paper basis.

Tel. : 0662 433 100  
Fax : 0662 433 100 20

Phone: 678 334 2121  
Fax: 678 334 2128

**Betriebsdaten****Caractéristiques de fonctionnement****Caratteristiche di funzionamento****Datos de servicio****Operating data****Betriebsdaten:**

Idealer Betriebsdruck	: 3 bar
Max. Betriebsdruck	: 5 bar
Druckgleichheit empfehlenswert.	
Ideale Wassertemperatur	: 60 °C
Max. Wassertemperatur	: 80 °C

**Caractéristiques de fonctionnement**

Pression de service idéale	: 3 bar
Pression de service max.	: 5 bar
Egalité de pression recommandée.	
Température idéale de l'eau	: 60°C
Température max. de l'eau	: 80°C

**Achtung:**

Vor Montage die Leitungen gründlich durchspülen!

**Attention:**

Rincer à fond la tuyauterie avant le montage!

Weitere Informationen finden Sie in unseren detaillierten Verkaufsunterlagen.

Pour informations supplémentaires voir nos documentations de vente détaillées.

**Caratteristiche di funzionamento**

Pressione di servizio ideale	: 3bar
Pressione di servizio mass.	: 5bar
Si raccomanda pressioni uguali.	
Temperatura acqua calda ideale	: 60°C
Temperatura acqua calda mass.	: 80 °C

**Datos de servicio**

Presión ideal de servicio	: 3 bar
Presión máxima de servicio	: 5 bar
Se recomienda la igualdad de las presiones.	
Temperatura ideal del agua	: 60 °C
Temperatura máxima del agua	: 80 °C

**Attenzione:**

Risciacquare bene le tubazioni prima del montaggio!

**Atención:**

Enjuagar escrupulosamente las tuberías antes del montaje!

Ulteriori informazioni le troverete nelle nostre dettagliate documentazioni.

Información más detallada en nuestra documentación de ventas.

**Operating data**

Ideal operating pressure	: 3 bar (45 PSI)
Max. operating pressure	: 5 bar (70 PSI)
Equal pressures are recommended.	
Ideal water temperature	: 60 °C (140°F)
Max. water temperature	: 80 °C (180°F)

**Attention:**

Before installation flush pipes thoroughly!

For further information refer to our detailed sales literature.



**D** Schäden, die infolge unsachgemässer Behandlung, natürlicher Abnutzung oder zu grosser Inanspruchnahme entstanden sind, sind von unseren Garantieleistungen ausgeschlossen!

**F** Ces dommages survenus en raison d'un traitement inadéquat, des signes d'usure traitement inadéquat, naturels ou du grand utilisation, sont exclus de notre garantie.

**I** Danni ai rubinetti, conseguenti da un trattamento non appropriato, sono esclusi dalla nostra garanzia!

**Sp** Daños, debidos a un tratamiento inadecuado, son excluidos de la nuestra garantía.

**E** Damages of the faucets as a result of incorrect handling are excluded from the manufacturers warranty!

Montage der Armatur

Fixation

Fissaggio

Fijación

Installing the faucet

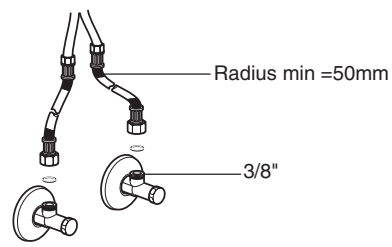
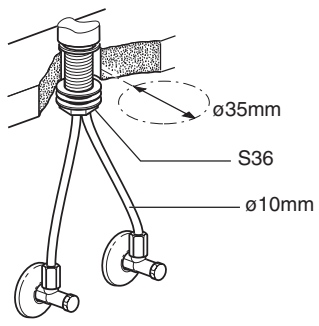

Z.503.315

Verlängerungsmutter  
 Ecrou allongé  
 Dado prolongato  
 Tuerca de prolongación  
 Extension nut

Montage des Rückzug-Gewichtes

Montage du contre-poids

Montaggio del contrappeso

Montaje del contrapeso

Installation of pull-back weight

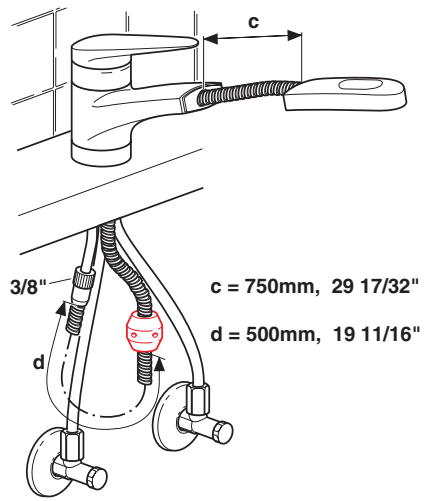

- D Schlauch ø15 an Anschlussmutter G 3/8" anschliessen, Gummidichtung nicht vergessen, von Hand festziehen.
- F Raccorder le flexible ø15 sur l'écrou G 3/8" et serrer à la main. Ne pas oublier le joint en caoutchouc.
- I Collegare il flessibile ø 15 con il dado G 3/8" e stringete. Non dimenticate la guarnizione di gomma.
- Sp Conectar el tubo flexible ø15 a la tuerca de empalme G3/8" y apretar manualmente. No olvidar la junta de goma.
- E Connect hose ø19/32" to connection nut G 3/8"; do not forget to include rubber seal, tighten by hand.

Australia:

- KWC DOMO K.10.61.02 / 03
- KWC ORCINO K.10.71.32 / 33
- KWC VITA-UNO K.10.U1.32 / 33
- KWC VITA-DUO K.10.T1.32 / 33
- KWC STAR K.10.41.02 / 03

Australian Standard  
 AS / NZS 3718

2. Rückflussverhinderer  
 2<sup>nd</sup> back flow preventer  
 Z.502.391

Vormontiert im Rückflussverhinderer  
 Premounted in back flow preventer

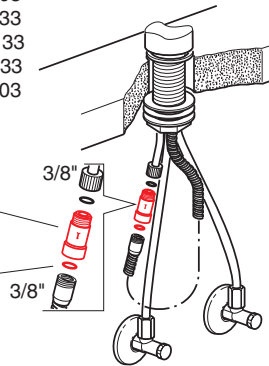



**Austausch der Universalpatrone**  
**Remplacement de la cartouche**  
**Sostituzione della cartuccia**  
**Recambio del cartucho de mando**  
**Replacing the universal cartridge**

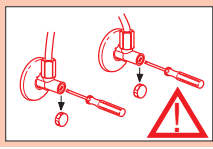

- Kalt- und Warmwasser absperrn.
- Fermer eau froide et chaude.
- Chiudere acqua fredda e calda.
- Interrumpir la salida de agua fría y caliente.
- Turn off cold and hot water supply.

KWC ORCINO	KWC VITA-DUO
Inbus / Allen S 3mm	Inbus / Allen S 2.5mm
Torx 20 No 4	
S 42 mm	S 42 mm
K.32.60.00	K.32.U1.00

**KWC DOMO**

Inbus 3 mm  
S 42 mm  
Torx 20 / No 4

K.32.60.00

**Höchsttemperaturbegrenzung**  
**Limitation de la température max.**  
**Limitazione della temperatura massima**  
**Limitación de la temperatura máxima**  
**Maximum temperature limitation**

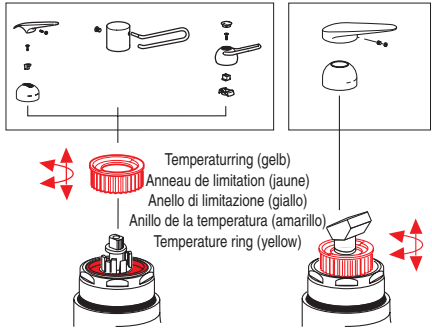

<p><b>Begrenzter Temperaturbereich:</b>          Plage de température réduite:          Campo di temperatura ridotto:          Cama de temperaturas reducidas:          Reduced temperature range:</p>	<p><b>Max. Temperaturbereich:</b>          Plage de température max.:          Campo di temperatura max.:          Cama de temperaturas máx.:          Max. temperature range:</p>
--	--

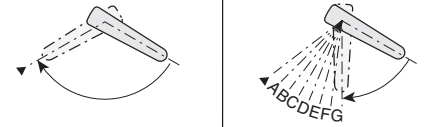
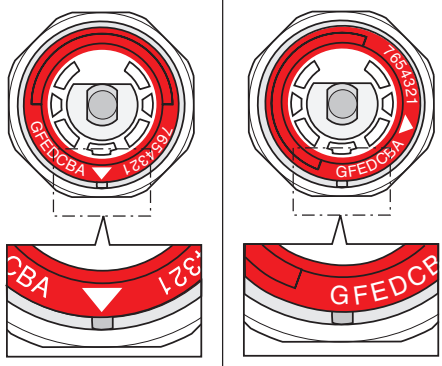

<p><b>Pfeil auf Kerbe</b>  <b>Flèche sur encoche</b>  <b>Freccia su scanalatura</b>  <b>Flecha en la hendidura</b>  <b>Arrow in groove</b></p>	<p><b>Position A - G</b>  <b>Position A - G</b>  <b>Position A - G</b>  <b>Posición A - G</b>  <b>Position A - G</b></p>
--	--

Bei K.10.61.02/03 Zahlen 1-7 anstelle Buchstaben verwenden!  
 Pour K.10.61.02/03 utiliser les chiffres 1-7 à la place des lettres!  
 Per la K.10.61.02/03 usate al posto delle lettere i numeri da 1 a 7!  
 En el K.10.61.02/03 en lugar de letras, utilizar cifras del 1-7!  
 For K.10.61.02/03 use numbers 1-7 instead of letters!



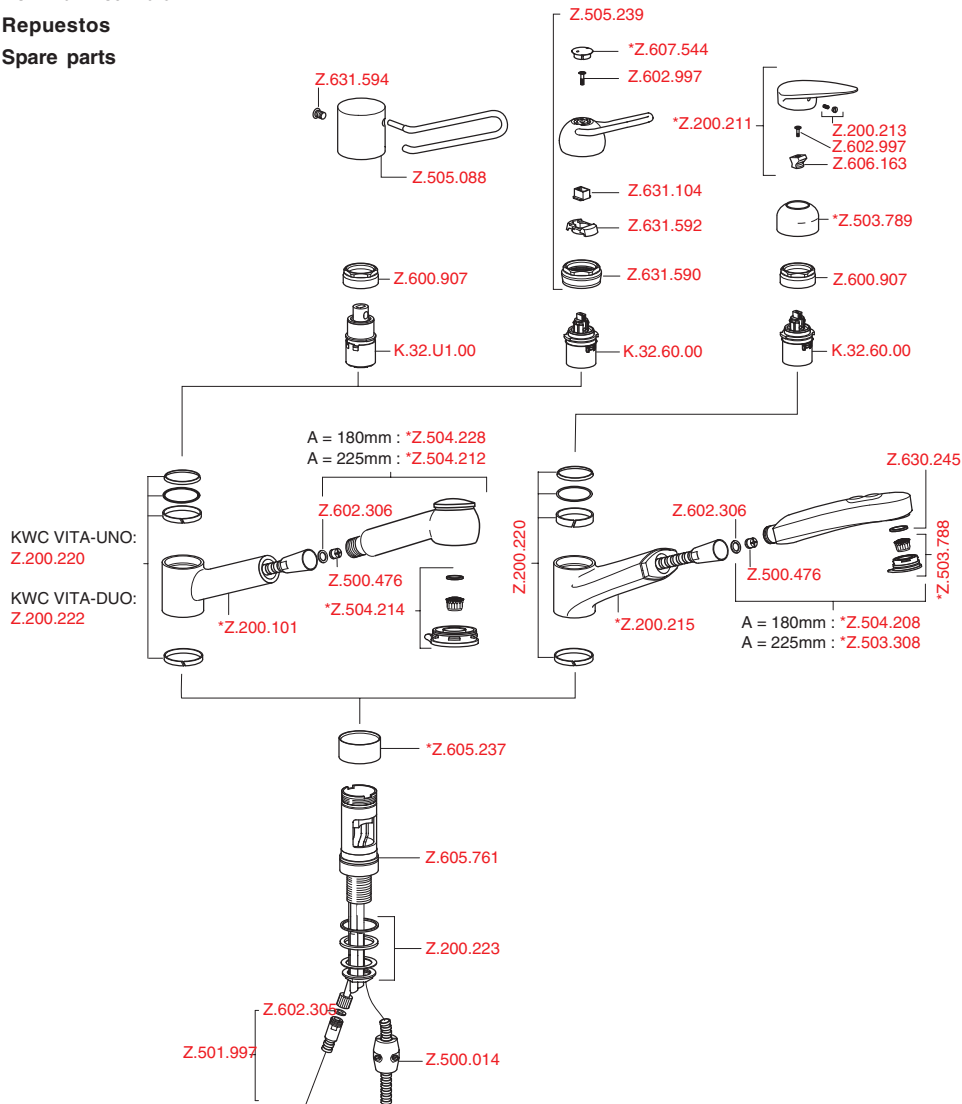

**D** \* Bitte bei Bestellung Farbe angeben.  
**F** \* Lors de la commande, veuillez indiquer la couleur, s.v.p.  
**I** \* P.f., nell' ordinazione indicare il colore.  
**Sp** \* Rogamos indique el color al hacer el pedido.  
**E** \* Please specify the color when placing your order.

Ersatzteile

Pièces de rechange

Pezzi di ricambio

Repuestos

Spare parts

A = 180mm : \*Z.504.228

A = 225mm : \*Z.504.212

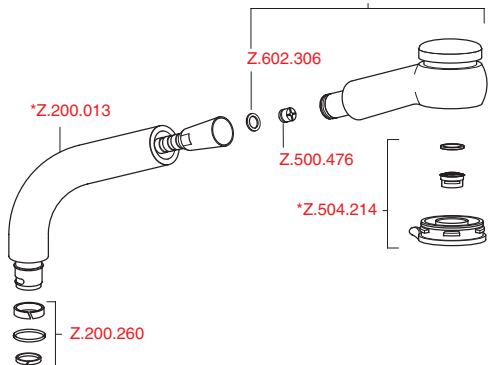

KWC DOMO

KWC STAR

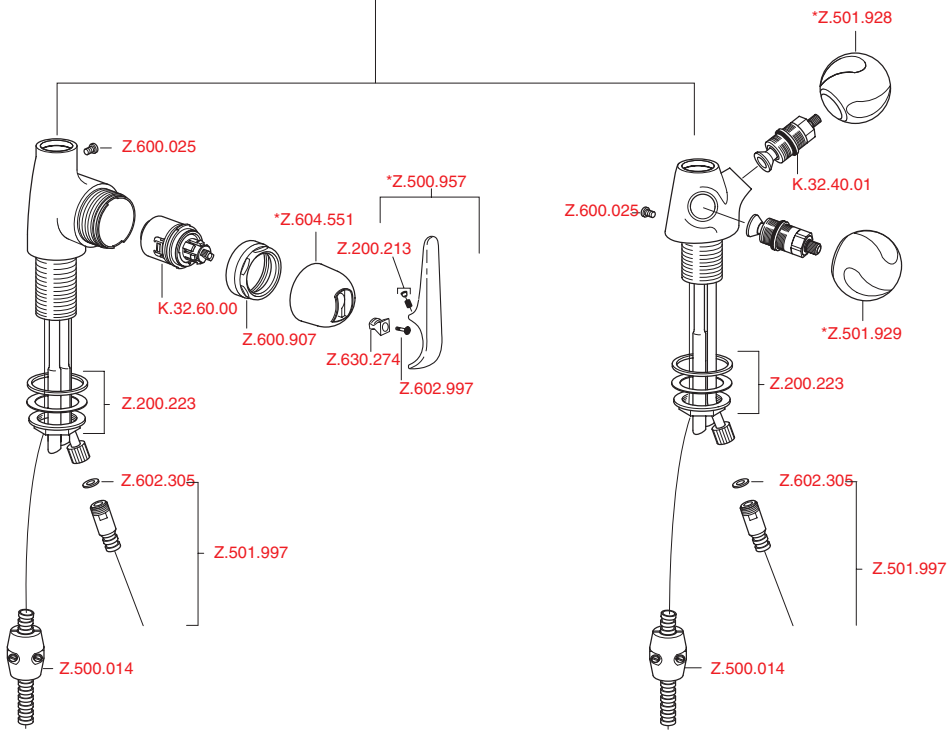

K.32.40.00

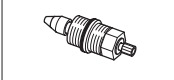

- D \* Bitte bei Bestellung Farbe angeben.
- F \* Lors de la commande, veuillez indiquer la couleur, s.v.p.
- I \* P.f., nell' ordinazione indicare il colore.
- Sp \* Rogamos indicar el color al hacer el pedido.
- E \* Please specify the color when placing your order.

## Pflegeanleitung für Armaturen und Zubehör

### Instruction pour la maintenance des robinets et des accessoires

### Istruzioni per la manutenzione di rubinetti e accessori

### Instruciones para el cuidado de griferías y accesorios

### Maintenance / Cleaning instructions for faucets and accessories

#### Grundsätzliche Reinigungshinweise:

- Beim Reinigen muss die Oberfläche der Armatur kalt sein (Wärme beschleunigt die Zerstörung der Oberfläche)!
- Reinigungs hinweise der Reinigungsmittelhersteller beachten!

#### Die Pflege:

- Armatur täglich mit weichem Lappen trocken reiben!
- Scheuernde Reinigungsmittel und Putzschwämme unbedingt vermeiden!

#### Die Reinigung:

- Schmutz- oder Kalkflecken auf der Armaturenoberfläche nur mit mildem Reinigungsmittel entfernen!
- Sofort nach dem Reinigen alle Reinigungsmittelrückstände mit kaltem Wasser wegspülen!
- Mit weichem Lappen trocken reiben.

#### Instructions principales pour le nettoyage

- Durant le nettoyage, la surface du robinet doit être froide (la chaleur accélère l'usure de la surface)!
- Nous vous prions de faire attention aux indications mentionnées sur les nettoyages!
- Assurez vous que les produits ne contiennent pas d'acides ou des substances corrosives.

#### L'entretien

- Le robinet doit être nettoyé chaque jour avec un chiffon mou.
- Évitez absolument l'usage des brillants pour métaux, éponges abrasives ou produits similaires!

#### Le nettoyage

- Enlevez salissures et dépôts calcaires de la surface du robinet seulement avec des produits qui ne sont pas agressifs!
- Immédiatement après le nettoyage, rincer bien les résidus des détergents avec de l'eau froide!
- Sécher avec un chiffon mou.

#### Principali istruzioni per la pulizia:

- Durante la pulizia, la superficie del rubinetto deve essere fredda (il calore accelera il logorio della superficie)!
- Fare attenzione alle indicazioni riportate sui prodotti per la pulizia!
- Accertarsi che non contengano acidi o sostanze corrosive.

#### La manutenzione:

- Il rubinetto deve essere asciugato quotidianamente con un panno morbido.
- Evitare assolutamente paglietta, spugne abrasive o similari!

#### La pulizia:

- Togliere sporco e calcare dalla superficie del rubinetto solo con detersivi non aggressivi!
- Subito dopo la pulizia, sciacquare bene i residui di detersivo con acqua fredda!
- Asciugare con un panno morbido.

#### Avisos básicos de limpieza:

- Cuando se procede a limpiar la grifería, su superficie debe estar fría (el calor acelera la destrucción de la superficie)!
- Respetar los avisos de limpieza del fabricante del detergente!

#### Cuidado:

- Secar la grifería frotando diariamente con un paño blando!
- Evite, imprescindiblemente, detergentes y esponjas de limpieza raspantes!

#### Limpeza:

- Quitar las manchas de suciedad o cal en la superficie de la grifería sólo con un detergente poco agresivo!
- Inmediatamente después de la limpieza eliminar, enjuagando con agua fría, todos los residuos del detergente!
- Secar frotando con un paño blando.

#### In General

- Faucet surface must be of room temperature before cleaning (elevated temperature increases destruction of the surface).
- Cleaning instructions of the detergent manufacturer must be obeyed.

#### Maintenance

- Faucet must be dry-cleaned with soft cloth daily.
- Never use corrosive cleaners or cleaning pads.

#### Cleaning

- Dirt or calcareous deposits on faucet's surface must removed with soft detergent or with soap water!
- Rinse will immediately with water (make sure no detergent remains on surface)
- Dry with soft cloth



D Schäden, die infolge unsachgemässer Behandlung, natürlicher Abnutzung oder zu grosser Inanspruchnahme entstanden sind, sind von unseren Garantieleistungen ausgeschlossen!

F Ces dommages survenus en raison d'un traitement inadéquat, des signes d'usure traitement inadéquat, naturels ou du grand utilisation, sont exclus de notre garantie.

I Danni ai rubinetti, conseguenti da un trattamento non appropriato, sono esclusi dalla nostra garanzia!

Sp Daños, debidos a un tratamiento inadecuado, son excluidos de la nuestra garantía.

E Damages of the faucets as a results of incorrect handling are excluded from the manufacturers warranty!